

Kunde: _____

Ansprechpartner: _____
 Telefon: _____
 Fax: _____
 e-Mail: _____

Werkstoff: _____
 Härte: _____
 Werkzeugstückzahl _____

Maschine: _____
 Drehzahl: _____
 Vorschub: _____
 HSC-Bearbeitung:

Technologiebeschreibung/Skizze: _____

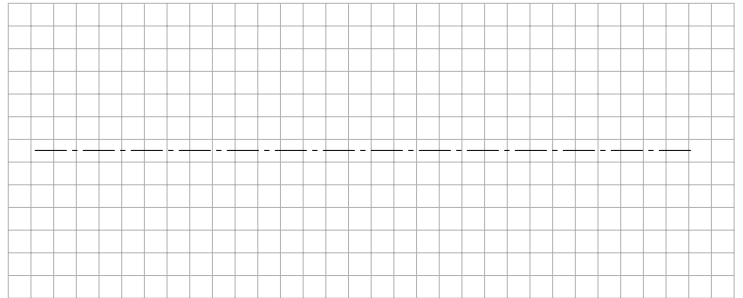

VHM:
 anderer Werkzeugwerkstoff: _____
 Beschichtung: _____

Abmessungen: Wenn erforderlich geben Sie bitte Ihre gewünschten Toleranzen an. Ohne Angaben werden Werknormen oder Allgmeintoleranzen nach DIN2768 mittel angewendet.

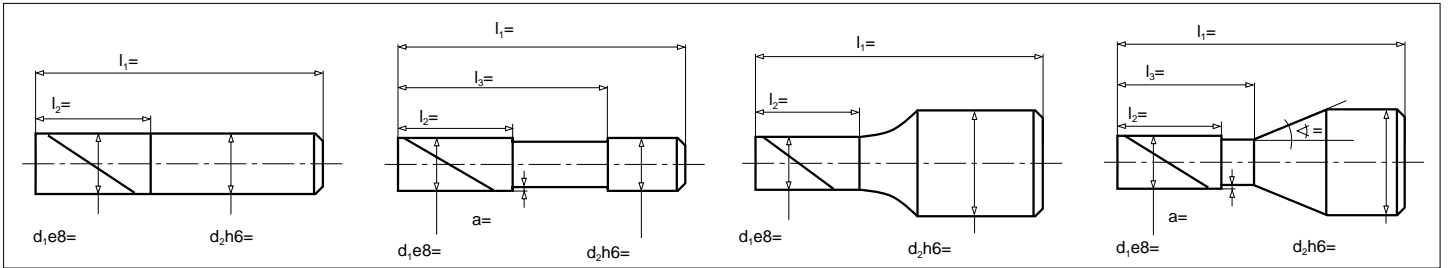

Umfangsschneiden:

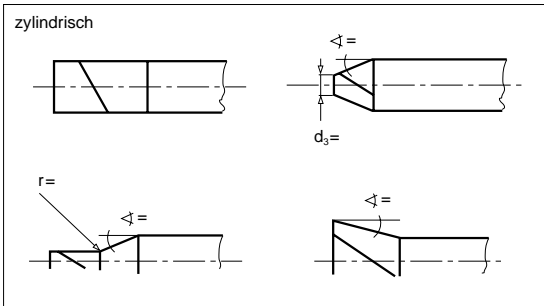

Stirnformen:

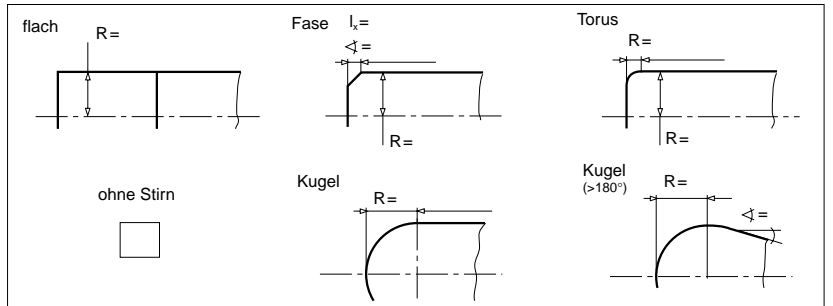

Schrupp/ Schlicht:

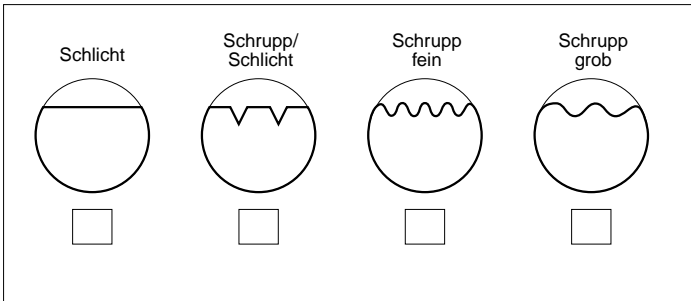

Zähnezahl:

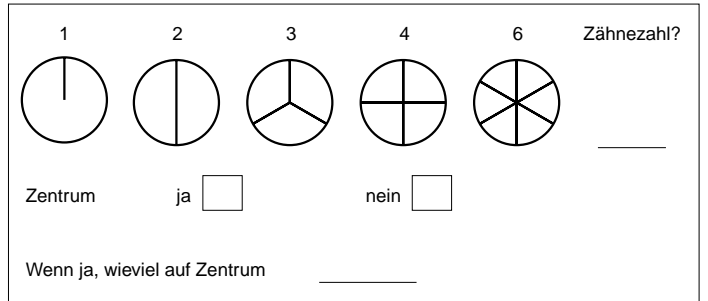

Schneidrichtung:

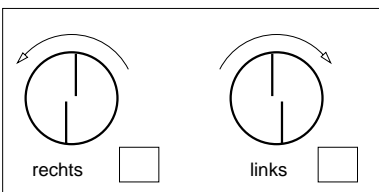

Drallwinkel:

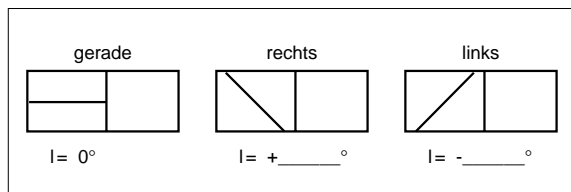

Schaft:

